



Pro Xp™

Pistolety do natryskiwania elektrostatycznego
o wydajności najwyższej klasy



UZNANA JAKOŚĆ. WIODĄCA TECHNOLOGIA.

Wybierz PRO Xp

Doświadczeni pracownicy polegają na

Najwyższej wydajności



Pro Xp

Ulepszyliśmy nasze flagowe wysokowydajne pistolety do natryskiwania elektrostatycznego. **Teraz są mniejsze, lżejsze i zaprojektowane tak, aby umożliwiły maksymalizację zysków.**

Większa liczba modeli, z których można wybrać oznacza, że wydajność, z której słynie firma Graco, jest teraz dostępna w bardziej elastycznej ofercie urządzeń do natrysku, odpowiadającej na ciągle zmieniające się potrzeby branży.

Wyróżnij się

Korzystaj z nowoczesnej technologii i wykonuj pracę o jeszcze wyższej jakości

Doskonała jakość natrysku oraz specjalnie zaprojektowane głowice rozpylające i dysze zapewniają jeszcze wyższą jakość wykończenia – pistolety Pro Xp naprawdę pozwalają się wyróżnić! Każdy kupiony pistolet jest także przetestowany i ma certyfikat z informacjami o strumieniu natrysku, wydajności mechanicznej i elektrycznej, które spełniają wymagania firmy Graco i jej klientów.



Inteligentne sterowanie

Analiza wydajności natryskiwania

Na wykresie słupkowym jest wyświetlane napięcie (kV) oraz natężenie prądu, a wskaźnik szybkości alternatora wyświetla wydajność elektrostatyczną.

Dostosowywanie napięcia do potrzeb

Szybkie przełączanie między niskim i wysokim napięciem (kV). Możliwość zwiększania za pomocą przycisku ustawienia niskiego napięcia w odstępach o wartości 5 kV.

Przejrzystsza obsługa

Rozwiązywanie problemów w trybie diagnostycznym jest łatwiejsze dzięki wyświetlanym na bieżąco informacjom o natężeniu prądu, napięciu i częstotliwości.

Szybka wymiana Inteligentnego wyświetlacza

Szybka i łatwa wymiana kartridża, gdy przychodzi na to czas.



Niezawodność w standardzie

Większa wytrzymałość

Wytrzymałe elementy pozwalają na dłuższą bezstresową pracę, bo mniej czasu będzie się poświęcać na naprawy, a więcej na natryskiwanie.

Mniejsze koszty utrzymania

Trzyletnia gwarancja, łatwość naprawy i wytrzymałe elementy obniżają koszty utrzymania.

Większa wydajność

Mniejsze obciążenie mięśni

Mniejszy i lżejszy korpus pistoletu jest dobrze wyważony, dzięki czemu można natryskiwać cały dzień, nie zmniejszając tempa pracy.

Mniejsze zmęczenie operatora

Koniec z ciężkimi przewodami zasilającymi spowalniającymi pracę. Zasilanie jest wbudowane w pistolet, co pozwala zwiększyć wydajność.

Większy komfort pracy operatora

Ergonomiczny uchwyt został zaprojektowany tak, aby osoba natryskująca mogła go wygodnie trzymać.

Maksymalizacja zysków

Większa wydajność

Pistolet **40 kV ze wspomaganie Booster** przy niewielkich rozmiarach zapewnia wydajność większego pistoletu 60 kV.

Oszczędność pieniędzy

Większa wydajność to mniej strat i większa oszczędność pieniędzy wydawanych na materiał.

Mniejsze koszty energii

Nowe głowice rozpylające zużywają mniej powietrza i pomagają obniżyć rachunki za prąd.

Pistolet do natryskiwania powietrznego Pro Xp

WB100™

System izolacji umożliwiający natrysk powietrzny materiałów na bazie wody

To przenośne urządzenie wraz z pistoletem natryskowym Pro Xp WB izoluje powłoki na bazie wody.



Triton™

Pakiet natryskowy z pneumatyczną pompą membranową

Pakiety do natryskiwania powietrznego to połączenie pistoletu do natryskiwania powietrznego Pro Xp z pneumatyczną pompą membranową. Umożliwiają one wykonywanie wysokiej jakości prac wykończeniowych.



Inteligentne sterowanie

Dostępne modele 60 kV i 85 kV

Wskaźnik szybkości alternatora

Wskaźnik zmienia kolor zależnie od wydajności elektrostatycznej

Pokręta regulacji

Wygodne, łatwo dostępne i duże pokręta umożliwiają łatwiejsze sterowanie pistoletem

Regulacja powietrza rozpylania

Regulacja powietrza (od pełnego do minimalnego) odpowiednio do potrzeb natrysku

Dostępna jest opcjonalna wersja niskoprofilowa

Ergonomiczny uchwyt

Gładki i wyprofilowany uchwyt dobrze pasuje do ręki i umożliwia wygodne natryskiwanie

Miękki spust pistoletu

Mniejsze obciążenie mięśni i zmęczenie operatora

Obrotowy wlot powietrza

Zwiększa zdolność manewrowania

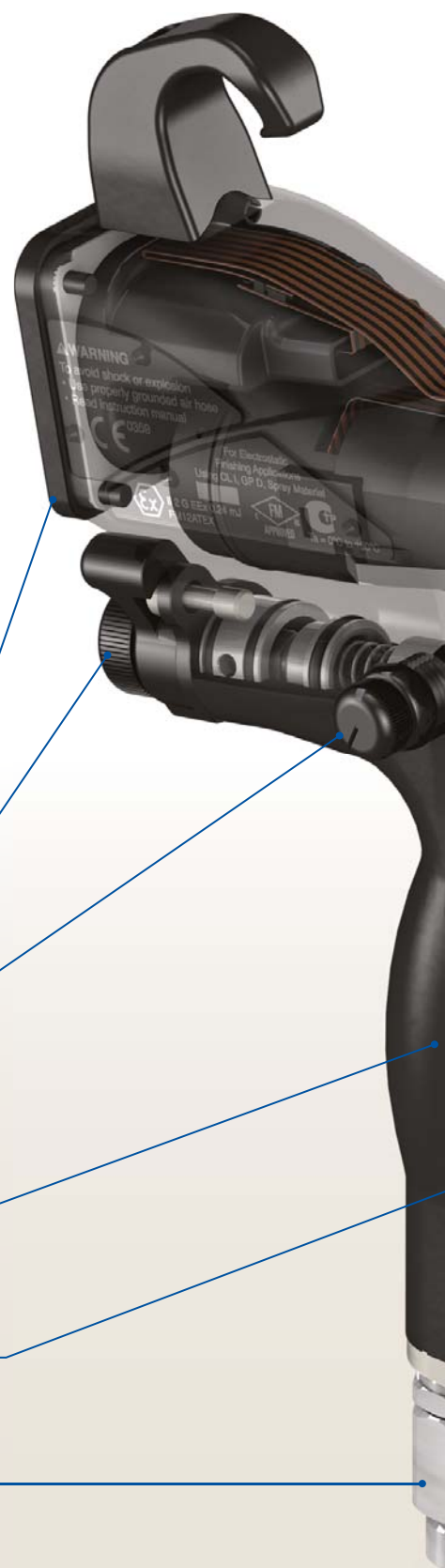



Mniejsza i lżejsza konstrukcja oraz doskonała jakość natryskiwania

Zasilanie wewnętrzne

Brak ciężkich i spowalniających pracę przewodów zasilających oznacza mniejsze zmęczenie operatora

Elementy o wysokiej odporności na zużycie

Unikalna konstrukcja dostosowana do aplikacji materiałów o właściwościach ściernych. Dysza i elektroda pozwalają na dłuższy okres eksploatacji przy nanoszeniu powłok ściernych i metalicznych.

Standard w przypadku pistoletów przeznaczonych dla materiałów o wysokiej przewodności

Wykonuj powtarzalne i wysokiej jakości wykończenia podczas każdego natryskiwania! Wszystkie modele są o 2,5 cm (1 cal) krótsze i o 110 g (4 oz) lżejsze.

Są to najmniejsze pistolety o zasilaniu wewnętrznym dostępne na rynku.

Dostępne modele 40 kV, 60 kV i 85 kV



Gdy potrzeba trochę więcej mocy

Pistolet ze wspomaganie Booster

Wydajność pistoletu 60 kV w mniejszym pistolecie 40 kV.



Gdy potrzebny jest natrysk w kształcie dzwonu

Okrągły wzór natryskiwania

W przypadku części wymagających mniejszej prędkości nakładania powłoki przydatny jest strumień natrysku w kształcie dzwonu. Dostępny w modelach 60 kV, ale zestaw pasuje do wszystkich pistoletów do natryskiwania powietrznego.



Gdy materiał ma małą oporność

Pistolet przeznaczony dla materiałów o wysokiej przewodności

Dłuższy przewód materiału umożliwia natryskiwanie materiału o niższej oporności. Dostępne modele 40 kV, 60 kV i 85 kV.



Mniejsza i lżejsza konstrukcja oraz doskonała jakość natryskiwania

Wykonuj powtarzalne i wysokiej jakości wykończenia podczas każdego natryskiwania!

Pistolet 60 kV to najmniejszy i najlżejszy pistolet wspomagany powietrzem dostępny na rynku.

Dostępne modele 60 kV i 85 kV



Linie dysz AEM i AEF

Dysza AEM zapewnia wysokiej jakości wykończenie w wielu zastosowaniach

Dysza AEF zaprojektowana z uwzględnieniem pre-atomizacji wstępnej, która daje najwyższą jakość wykończenia



Bardziej wydajna głowica rozpylająca

Wydajność większa o 10%

Większa wydajność natryskiwania i czystość

Jednoczęściowa głowica rozpylająca umożliwia dokładne ustawienie za pomocą indeksu

Filtr płynu

Zintegrowany filtr zmniejsza ryzyko wystąpienia zapychania, uniemożliwiając przedostanie się drobin do dyszy

Wspomagany powietrzem pistolet Pro Xp

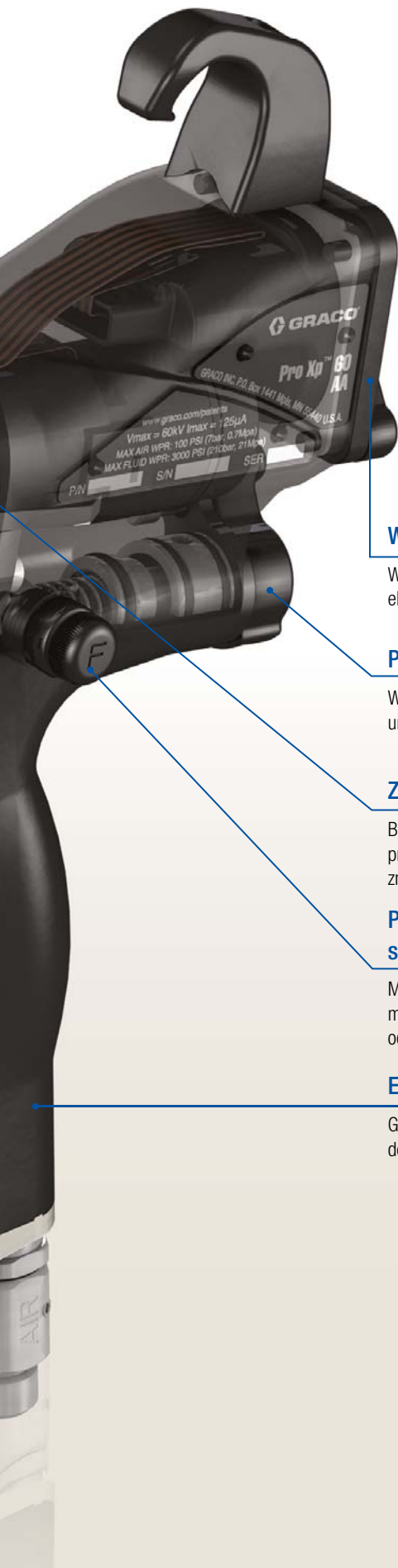

Inteligentne sterowanie

Dostępne modele
60 kV i 85 kV

Wskaźnik szybkości alternatora

Wskaźnik zmienia kolor zależnie od wydajności elektrostatycznej

Pokrętła regulacji

Wygodne, łatwo dostępne i duże pokrętła umożliwiają łatwiejsze sterowanie pistoletem

Zasilanie wewnętrzne

Brak ciężkich i spowalniających pracę przewodów zasilających oznacza mniejsze zmęczenie operatora

Pokrętło regulacji strumienia natrysku

Mniejsze straty podczas natrysku dzięki możliwości regulacji strumienia natrysku odpowiednio do rozmiarów części

Ergonomiczny uchwyt

Gładki i wyprofilowany uchwyt dobrze pasuje do ręki i umożliwia wygodne natryskiwanie

Merkur™

Wykończeniowe zestawy natryskowe wspomagane powietrzem

Kompletny system do wykonywania wykończeń zwiększa wydajność, zmniejsza koszty i umożliwia wykonywanie powtarzalnych i wysokiej jakości wykończeń, gdy jest używany ze **wspomagany** powietrzem pistoletem Pro Xp gun.



WB3000™

System izolacji umożliwiający natrysk ze wspomaganym powietrzem materiałów na bazie wody

To przenośne urządzenie do izolacji wraz z pompą Merkur ES 30:1 oraz pistoletem natryskowym Pro Xp WB **wspomagany** powietrzem umożliwia natryskiwanie materiałów opartych na wodzie pod wysokim ciśnieniem.



Oblicz swoje oszczędności

Zwrot z inwestycji

Poniższe kalkulatory zwrotu z inwestycji umożliwiają obliczenie oszczędności po zastąpieniu konwencjonalnych pistoletów wspomaganych powietrzem i pistoletów HVLP pistoletami elektrostatycznymi Pro Xp.



Kalkulator zwrotu z inwestycji

	Przykładowa lakiernia	Twoja lakiernia
Cena farby za litr	15	
Litry zużyte podczas całego dnia natryskiwania	20	
Liczba dni roboczych w miesiącu	20	
	<small>(Pomnóż pozycje, aby uzyskać wynik)</small>	<small>(Pomnóż pozycje, aby uzyskać wynik)</small>
Miesięczny koszt materiału	6000 Euro	

Oszczędności na materiale dla pistoletu do natryskiwania powietrznego Pro Xp

W porównaniu z konwencjonalnym pistoletem HVLP

Pro Xp85	50%	
Pistolet Pro Xp 40 kV ze wspomaganie Booster	40%	
Pro Xp60	40%	
Pro Xp40	30%	
Oszczędności na materiale w ciągu miesiąca	3000 Euro	

Poniższa tabela wydajności przedstawia wzrost oszczędności po przejściu na produkty z serii Pro Xp.

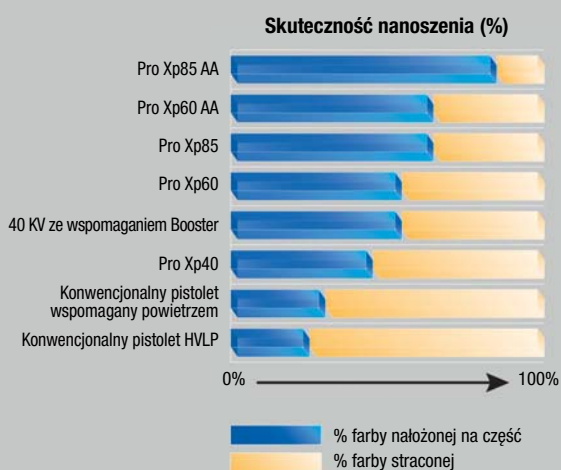

Przykładowa lakiernia

	Przykładowa lakiernia	Twoja lakiernia
Cena farby za litr	15	
Litry zużyte podczas całego dnia natryskiwania	20	
Liczba dni roboczych w miesiącu	20	
	<small>(Pomnóż pozycje, aby uzyskać wynik)</small>	<small>(Pomnóż pozycje, aby uzyskać wynik)</small>
Miesięczny koszt materiału	6000 Euro	

Oszczędności na materiale dla pistoletu Pro Xp wspomagane powietrzem

W porównaniu z konwencjonalnymi pistoletami wspomagany powietrzem

Pro Xp85	55%	
Pro Xp60	45%	

W porównaniu z konwencjonalnym pistoletem HVLP

Pro Xp85	60%	
Pro Xp60	50%	
Oszczędności na materiale w ciągu miesiąca	3300 Euro	

Informacje dotyczące zamówienia

Pistolet do natryskiwania powietrznego Pro Xp

Modele pistoletów do natryskiwania powietrznego

Numer katalogowy	Zasilanie (kV)	Zalecany typ powłoki	Typ wyświetlacza	Rozmiar dyszy
L85T10	85	Standard	Standard	1,5 mm (0,055 cala)
L85M10	85	Standard	Inteligentny	1,5 mm (0,055 cala)
L85T16	85	Wysoka przewodność	Standard	1,5 mm (0,055 cala)
L85M16	85	Wysoka przewodność	Inteligentny	1,5 mm (0,055 cala)
L60T10	60	Standard	Standard	1,5 mm (0,055 cala)
L60T12	60	Standard	Standard	1,2 mm (0,047 cala)
L60M10	60	Standard	Inteligentny	1,5 mm (0,055 cala)
L60M12	60	Standard	Inteligentny	1,2 mm (0,047 cala)
L60T16	60	Wysoka przewodność	Standard	1,5 mm (0,055 cala)
L60M16	60	Wysoka przewodność	Inteligentny	1,5 mm (0,055 cala)
L60T18	60	Materiał na bazie wody	Standard	1,5 mm (0,055 cala)
L60M18	60	Materiał na bazie wody	Inteligentny	1,5 mm (0,055 cala)
L60T11	60	Standard	Standard	Okragły wzór natryskiwania
L40T10	40	Standard	Standard	1,5 mm (0,055 cala)
L40T16	40	Wysoka przewodność	Standard	1,5 mm (0,055 cala)

Wszystkie modele pistoletów zawierają głowicę rozpylającą o numerze katalogowym 24N477.

Modele pistoletów przeznaczone dla materiałów o wysokiej przewodności zawierają przewód przeznaczony do materiałów o wysokiej przewodności oraz dyszę i elektrodę do materiałów powodujących wysokie zużycie.

Modele pistoletów do natryskiwania powietrznego ze wspomaganie Booster

Numer katalogowy	Zasilanie (kV)	Zalecany typ powłoki	Typ wyświetlacza	Rozmiar dyszy
L40T14	40	Standard	Standard	1,5 mm (0,055 cala)
L40T15	40	Wysoka przewodność	Standard	1,5 mm (0,055 cala)

TABELA DOBORU GŁOWICY ROZPYLAJĄCEJ

Numer katalogowy (kolor)	Kształt natrysku	Długość cm (cale)	Zalecana lepkość materiału cp przy 21°C (70°F)	Zalecane tempo pracy
24N477 (czarny)	Zaokrąglony	381-432 (15-17)	Niska do średniej (20–70 cp)	Do 450 cm ³ /min (15 oz/min)
24N438 (czarny)	Zaokrąglony	381-432 (15-17)	Niska do średniej (20–70 cp)	Do 450 cm ³ /min (15 oz/min)
24N279 (czarny)	Zaokrąglony	356-406 (14-16)	Średnia do wysokiej (70–260 cp), duża zawartość ciał stałych (cp 360+)	Do 450 cm ³ /min (15 oz/min)
24N376 (czarny), 24N276 (niebieski) 24N277 (czerwony), 24N278 (zielony)	Zaostrzony	432-483 (17-19)	Niska do średniej (20–70 cp)	Do 450 cm ³ /min (15 oz/min)
24N274 (czarny)	Zaostrzony	305-356 (12-14)	Niska do średniej (20–70 cp)	Do 450 cm ³ /min (15 oz/min)
24N275 (czarny)	Zaostrzony	356-406 (14-16)	Niska do średniej (20–70 cp) i wysoka zawartość ciał stałych (cp 360+), powłoki stosowane w przemyśle lotniczym	Do 750 cm ³ /min (25 oz/min)
24N439 (czarny)	Zaostrzony	279-330 (11-13)	Do użytku z dyszami 2,0 mm. Średnia do wysokiej (70–260 cp), duża zawartość ciał stałych (cp 360+)	Do 600 cm ³ /min (20 oz/min)
24N453 (czarny)	Zaokrąglony	356-406 (14-16)	Niska do średniej (20–70 cp)	Do 450 cm ³ /min (15 oz/min)

• Odległość do celu: 254 mm (10 cali)

• Ciśnienie wlotu powietrza: 3,4 bara (34 kPa, 50 psi)

• Powietrze strumienia: dostosowane do maksymalnej szerokości

• Natężenie przepływu materiału: 300 cm³/min (10 oz/min)

TABELA DOBORU DYSZY

Dysza materiału w przypadku standardowych materiałów

Numer katalogowy	Kolor	Rozmiar dyszy w mm (calach)
24N619	Czarny	0,55 (0,22)
24N613	Czarny	0,75 (0,29)
24N614	Czarny	1,0 (0,042)
24N615	Czarny	1,2 (0,047)
24N616	Czarny	1,5 (0,055)
24N617	Czarny	1,8 (0,070)
24N618	Czarny	2,0 (0,022)

Dysza materiału stosowana w przypadku materiałów powodujących wysokie zużycie

Numer katalogowy	Kolor	Rozmiar dyszy w mm (calach)
24N620	Niebieski	0,75 (0,29)
24N621	Niebieski	1,0 (0,042)
24N622	Niebieski	1,2 (0,047)
24N623	Niebieski	1,5 (0,055)
24N624	Niebieski	1,8 (0,070)
24N625	Niebieski	2,0 (0,022)

Informacje dotyczące zamówienia

Wspomagany powietrzem pistolet Pro Xp

Modele pistoletów wspomaganych powietrzem

Numer katalogowy	Zasilanie (kV)	Zalecany typ powłoki	Typ wyświetlacza
H85T10	85	Standard	Standard
H85M10	85	Standard	Inteligentny
H60T10	60	Standard	Standard
H60M10	60	Standard	Inteligentny
H60T18	60	Materiał na bazie wody	Standard
H60M18	60	Materiał na bazie wody	Inteligentny

Wszystkie modele pistoletów mogą być wyposażone w dyszę AEM lub AEF (zależnie od dokonanego wyboru).

DYSZE AEM

Zalecane dla wysokiej jakości natrysku przy niskim i średnim ciśnieniu.

Należy zamówić właściwą dyszę (numer katalogowy AEMxxx), xxx to 3-cyfrowy numer podany w poniższej tabeli.

Rozmiar dyszy mm (cale)	Ilość rozpylanego materiału fl l/min (oz/min)		Maksymalna szerokość rozpylania przy 305 mm (12 calach) mm (cale)							
	przy 41 barach (4,1 MPa - 600 psi)	przy 70 barach (7,0 MPa - 1000 psi)	50-100 (2-4)	100-150 (4-6)	150-200 (6-8)	200-250 (8-10)	250-300 (10-12)	300-350 (12-14)	350-400 (14-16)	400-450 (16-18)
† 0,178 (0,007)	0,1 (4,0)	0,15 (5,2)	107	207	307	–	–	–	–	–
† 0,229 (0,009)	0,2 (7,0)	0,27 (9,1)	–	209	309	409	509	609	–	–
† 0,279 (0,011)	0,3 (10,0)	0,4 (13,0)	–	211	311	411	511	611	711	–
0,330 (0,013)	0,4 (13,0)	0,5 (16,9)	–	213	313	413	513	613	713	813
0,381 (0,015)	0,5 (17,0)	0,7 (22,0)	–	215	315	415	515	615	715	815
0,432 (0,017)	0,7 (22,0)	0,85 (28,5)	–	217	317	417	517	617	717	–
0,483 (0,019)	0,8 (28,0)	1,09 (36,3)	–	–	319	419	519	619	719	–
0,533 (0,021)	1,0 (35,0)	1,36 (45,4)	–	–	–	421	521	621	721	821
0,584 (0,023)	1,2 (40,0)	1,56 (51,9)	–	–	–	423	523	623	723	823
0,635 (0,025)	1,5 (50,0)	1,94 (64,8)	–	–	–	425	525	625	725	825
0,736 (0,029)	1,9 (68,0)	2,65 (88,2)	–	–	–	–	–	–	–	829
0,787 (0,031)	2,2 (78,0)	3,03 (101,1)	–	–	–	431	–	631	–	831
0,838 (0,033)	2,5 (88,0)	3,42 (114,1)	–	–	–	–	–	–	–	833
0,939 (0,037)	3,1 (108,0)	4,20 (140,0)	–	–	–	–	–	–	737	–
0,990 (0,039)	3,4 (118,0)	4,59 (153,0)	–	–	–	–	539	–	–	–

* Dysze są testowane w wodzie.

Ilość rozpylanego materiału (Q) przy innym ciśnieniu (P) można obliczyć za pomocą następującego wzoru: $Q = (0,041) (QT) \sqrt{P}$, gdzie QT = ilość rozpylanego materiału (fl oz/min) przy 41 barach (4,1 MPa – 600 psi) z powyższej tabeli dla wybranego rozmiaru dyszy.

† Te wielkości dysz obejmują filtr 150 mesh.

DYSZE AEF Z PRE-ATOMIZACJĄ WSTĘPNĄ DO PRECYZYJNYCH WYKOŃCZEŃ

Zalecane dla wysokiej jakości natrysku przy niskim i średnim ciśnieniu. Dysze AEF z pre-atomizacją wstępną są przydatne w rozpylaniu materiałów pseudoplastycznych. Należy zamówić właściwą dyszę (numer katalogowy AEFxxx), xxx = 3-cyfrowy numer z poniższej tabeli.

Rozmiar dyszy mm (cale)	Ilość rozpylanego materiału fl l/min (oz/min)		Maksymalna szerokość rozpylania przy 305 mm (12 calach) mm (cale)					
	przy 41 barach (4,1 MPa - 600 psi)	przy 70 barach (7,0 MPa - 1000 psi)	150-200 (6-8)	200-250 (8-10)	250-300 (10-12)	300-350 (12-14)	350-400 (14-16)	400-450 (16-18)
† 0,254 (0,010)	0,28 (9,5)	0,37 (12,5)	310	410	510	610	710	–
0,305 (0,012)	0,35 (12,0)	0,47 (16,0)	312	412	512	612	712	812
0,356 (0,014)	0,47 (16,0)	0,62 (21,0)	314	414	514	614	714	814
0,406 (0,016)	0,59 (20,0)	0,78 (26,5)	–	416	516	616	716	–

* Dysze są testowane w wodzie.

Ilość rozpylanego materiału (Q) przy innym ciśnieniu (P) można obliczyć za pomocą następującego wzoru: $Q = (0,041) (QT) \sqrt{P}$, gdzie QT = ilość rozpylanego materiału (fl oz/min) przy 41 barach (4,1 MPa – 600 psi) z powyższej tabeli dla wybranego rozmiaru dyszy.

† Te wielkości dysz obejmują filtr 150 mesh.

Parametry techniczne

Pistolety elektrostatyczne PRO Xp

Parametry techniczne według modelu pistoletu

	Pro Xp40	Pro Xp60	Pro Xp85	Pro Xp60 AA	Pro Xp85 AA
Maksymalne napięcie wyjściowe	40 kV	60 kV	85 kV	60 kV	85 kV
Maksymalne ciśnienie robocze płynu	7 barów (0,7 MPa - 100 psi)	7 barów (0,7 MPa - 100 psi)	7 barów (0,7 MPa - 100 psi)	210 barów (21 MPa - 3000 psi)	210 barów (21 MPa - 3000 psi)
Maksymalne ciśnienie robocze powietrza	7 barów (0,7 MPa - 100 psi)	7 barów (0,7 MPa - 100 psi)	7 barów (0,7 MPa - 100 psi)	7 barów (0,7 MPa - 100 psi)	7 barów (0,7 MPa - 100 psi)
Ciężar pistoletu (bez węża)*	560 g (19,8 oz)	600 g (21 oz)	675 g (23,8 oz)	660 g (23 oz)	728 g (25,7 oz)
Długość pistoletu	22 cm (8,7 cala)	24 cm (9,5 cala)	26,5 cm (10,5 cala)	24,5 cm (9,7 cala)	27 cm (10,7 cala)
Zalecany zakres oporności farby	Standard	25 MΩ/cm do ∞	25 MΩ/cm do ∞	25 MΩ/cm do ∞	3 MΩ/cm do ∞
	Wysoka przewodność	1 do 25 MΩ/cm	1 do 25 MΩ/cm	1 do 25 MΩ/cm	
	Materiał na bazie wody	≤ 1 MΩ/cm	≤ 1 MΩ/cm	≤ 1 MΩ/cm	≤ 1 MΩ/cm
Wlot płynu	3/8 npsm(m)	3/8 npsm(m)	3/8 npsm(m)	1/4-18 npsm(m)	1/4-18 npsm(m)
Wlot powietrza	1/4 npsm(m) gwint lewy	1/4 npsm(m) gwint lewy	1/4 npsm(m) gwint lewy	1/4 npsm(m) gwint lewy	1/4 npsm(m) gwint lewy
Instrukcja obsługi	Standard	3A2494	3A2494	3A2495	3A2495
	Materiał na bazie wody		3A2496		3A2497

*Standardowy model pistoletu. W przypadku pozostałych modeli należy się zapoznać z instrukcją obsługi.

UZIEMIENIE WĘŻE POWIETRZA (wymagane do użycia)

Długość	Air Flex™	Standard	Materiał na bazie wody*
1,8 m (6 stóp)	244963	223068	235068
4,6 m (15 stóp)	244964	223069	235069
7,6 m (25 stóp)	244965	223070	235070
11 m (36 stóp)	244966	223071	235071
15 m (50 stóp)	244967	223072	235072
23 m (75 stóp)	244968	223073	235073
30,5 m (100 stóp)	244969	223074	235074

Air Flex: rdzeń z gumy EPDM i osłona zapewniająca dodatkową elastyczność.

Standard: Zmodyfikowany półprzewodzący rdzeń poliamidowy, uretanowa osłona zapewniająca dodatkową wytrzymałość.

*Materiał na bazie wody (wymagany w przypadku izolowanych zastosowań na bazie wody): Uziemienie w postaci plecionego drutu z przewodzącej stali nierdzewnej. Przewód poliuretanowy i osłona..

SPRZĘT MIERNICZY

Numer katalogowy	Opis
241079	Omierz. Napięcie wyjściowe 500 V, 0,01-2000 megaomów. Służy do testowania ciągłości uziemienia i rezystancji pistoletu.
722886 722860	Miernik rezystancji farby. Służy do testowania oporności materiału. Sonda farby. Służy do testowania oporności materiału. Tych dwóch części należy używać razem.
245277	Uchwyt testowy. Sonda wysokiego napięcia i miernik kV. Służy do testowania napięcia elektrostatycznego pistoletu oraz stanu alternatora i zasilacza podczas serwisowania.

AKCESORIA OPERATORA

Numer katalogowy	Opis
117823	Rękawice przewodzące, 12 par w pudełku (małe)
117824	Rękawice przewodzące, 12 par w pudełku (średnie)
117825	Rękawice przewodzące, 12 par w pudełku (duże)
24N603	Oslony pistoletu. Do pistoletów 40 kV i 60 kV. 10 sztuk w pudełku.
24N604	Oslony pistoletu. Do pistoletów 85 kV. 10 sztuk w pudełku.
24N758	Oslony wyświetlaczy. Zapobiega zabrudzeniu wyświetlacza Inteligentnego. Zestaw 5 osłon.
24N520	Wygodny uchwyt. Możliwość zmiany wielkości uchwytu zmniejsza zmęczenie operatora. Średni rozmiar.
24N521	Wygodny uchwyt. Możliwość zmiany wielkości uchwytu zmniejsza zmęczenie operatora. Duży rozmiar.
24P170	Metalowy spust pistoletu zastępujący standardowy spust pistoletu.
24P171	Zestaw spustu pistoletu na cztery palce. Umożliwia przekształcenie pistoletu do natryskiwania powietrznego Pro Xp w pistolet ze spustem na cztery palce.

AKCESORIA DO PISTOLETU

Numer katalogowy	Opis
24N642	Kulkowy obrotowy wlot powietrza pistoletu. 1/4 npsm (gwint lewy).
24P172	Pokrętło szybkiej regulacji. Umożliwia szybką zmianę rozmiaru strumienia.
24N636	Pokrętło regulacja powietrza rozpylania o niskim profilu.
24N993	Wąż przeznaczony do materiałów o wysokiej przewodności o długości 7,6 m (25 stóp) zastępujący 60kV zestaw rurki przeznaczony do materiałów o wysokiej przewodności.
24N318	Zestaw do strumienia okrągłego. Umożliwia przekształcenie standardowego pistoletu do natryskiwania powietrznego w pistolet z głowicą rozpylającą o strumieniu okrągłym.
24N319	Zestaw do strumienia okrągłego. Umożliwia przekształcenie standardowego pistoletu natryskowego wspomaganego powietrzem w pistolet z głowicą rozpylającą o strumieniu okrągłym.
24N704	Wymienna iglica elektrody dla materiałów o właściwościach ściernych. Niebieski.



O FIRMIE GRACO

Firma Graco, założona w 1926 roku, należy do czołowych producentów elementów i systemów transferu płynów na świecie. Produkty Graco służą do tłoczenia, mierzenia, kontrolowania, dozowania oraz aplikacji szerokiego zakresu cieczy i materiałów lepkich używanych do smarowania pojazdów w zastosowaniach komercyjnych i przemysłowych.

Firma osiągnęła sukces dzięki nieustannemu dążeniu do doskonałości technicznej, produkcji na poziomie światowym i doskonałej obsłudze klientów. Współpracując ściśle z wykwalifikowanymi dystrybutorami, firma Graco oferuje systemy, produkty i technologie, które ustanawiają standardy jakościowe w wielu branżach zajmujących się transferem płynów. Firma Graco dostarcza sprzęt do obróbki wykończeniowej, nakładania powłok ochronnych oraz cyrkulacji farby, smarowania i dozowania środków klejących i uszczelniających, jak również wydajne wyposażenie dla przemysłu budowlanego. Ciągłe inwestycje firmy Graco w branży hydraulicznej owocują innowacyjnymi rozwiązaniami dla różnorodnych rynków na całym świecie.

ADRESY FIRMY GRACO

ADRES POCZTOWY

P.O. Box 1441
Minneapolis, MN 55440-1441
Tel: 612-623-6000
Faks: 612-623-6777

AMERYKA PŁN. I PŁD.

MINNESOTA

Centrala światowa
Graco Inc.
88-11th Avenue N.E.
Minneapolis, MN 55413

EUROPA

BELGIA

Centrala europejska
Graco BVBA
Industrieterrein-Oude Bunders
Slakweidestraat 31
3630 Maasmechelen,
Belgia
Tel: 32 89 770 700
Faks: 32 89 770 777

AZJA I PACYFIK

AUSTRALIA

Graco Australia Pty Ltd.
Suite 17, 2 Enterprise Drive
Bundoora, Victoria 3083
Australia
Tel: 61 3 9468 8500
Faks: 61 3 9468 8599

CHINY

Graco Hong Kong Ltd.
Przedstawicielstwo w Szanghaju
Building 7
1029 Zhongshan Road South
Huangpu District
Shanghai 200011
Chińska Republika Ludowa
Tel: 86 21 649 50088
Faks: 86 21 649 50077

INDIE

Graco Hong Kong Ltd.
India Liaison Office
Room 432, Augusta Point
Regus Business Centre 53
Golf Course Road
Gurgaon, Haryana
India 122001
Tel: 91 124 435 4208
Faks: 91 124 435 4001

JAPONIA

Graco K.K.
1-27-12 Hayabuchi
Tsuzuki-ku
Yokohama City, Japan 2240025
Tel: 81 45 593 7300
Faks: 81 45 593 7301

KOREA

Graco Korea Inc.
Shinhan Bank Building
4th Floor #1599
Gwanyang-Dong, Dongan-Ku,
Anyang-si, Korea 431-060
Tel: 82 31 476 9400
Faks: 82 31 476 9801

Wszystkie dane zawarte w niniejszym dokumencie w formie pisemnej lub graficznej odzwierciedlają informacje aktualne w momencie oddawania go do druku. Firma Graco zastrzega sobie prawo do wprowadzania zmian bez uprzedniego powiadomienia.

Firma Graco posiada certyfikat ISO 9001.



Europa

+32 89 770 700
FAX +32 89 770 777
WWW.GRACO.COM